

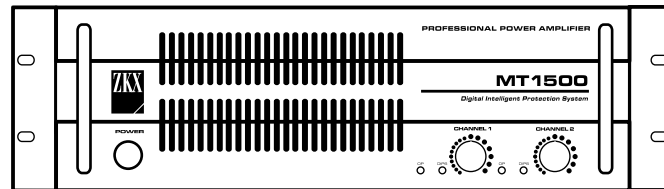

# MT SERIES

250 500 1000 1500 2000



# MT SERIES S

700 S 1400 S 2400 S

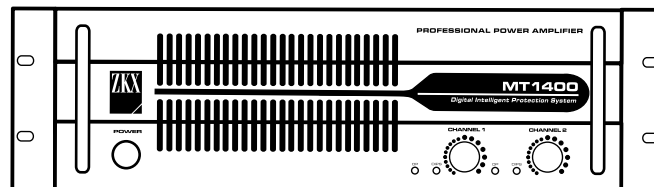

# MT SERIES C

8001 C

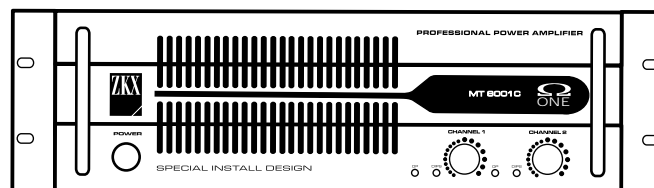

## ■ INTRODUCCION

---

ZKX audio ofrece la línea MT series totalmente renovada. Cambios en su estética, actualización técnica y mejoras en su aplicación hacen de esta línea un producto óptimo para su uso. Los equipos tienen un diseño sobredimensionado que permite usarlas en las condiciones más desfavorables, atendiendo a las distintas condiciones de temperatura que posee nuestro país. La MT series le asegura una amplia gama de aplicaciones que van desde la sonorización de pequeños ambientes hasta armados de sistemas de PA, Sonidistas, dj's cuentan con la posibilidad de tener amplificadores totalmente nacionales con un servicio de postventa único, con soluciones rápidas y seguras como ningún producto foráneo puede garantizar.

Gracias por elegirnos, hoy, siendo una empresa joven, representamos una buena parte del mercado de unidades de potencias que se utilizan en Argentina.

Para obtener el mejor funcionamiento de su MT o MTs, por favor lea este MANUAL PARA EL USUARIO atentamente y téngalo para futuras referencias. Si usted ignora el manual y salta directamente a lo desconocido, algo puede pasar que cause daños a la unidad o no la deje funcionar apropiadamente. Mantenga limpia ésta unidad, utilizando un cepillo seco y suave, ocasionalmente frótela con una franela húmeda. No utilice ningún tipo de solvente, que puede dañar la pintura o las piezas de plástico. El cuidado y la inspección regulares serán compensados por una vida útil larga y una confiabilidad máxima.

Esta unidad fue cuidadosamente empaquetada en el sitio de fabricación y la caja fue diseñada para proteger la unidad de manejos bruscos. Nosotros le recomendamos que examine cuidadosamente su paquete y su contenido y ver si se encuentra alguna señal de daño físico, que puede haber ocurrido durante el transporte.

Si la unidad se encuentra dañada: notifíquelo inmediatamente a su vendedor y a la empresa de distribución. Los reclamos por daños o reposiciones pueden no ser concedidos si usted los ha reportado inapropiadamente o en una manera no oportuna.



ZKX audio  
Miguel Cane 1795  
(B1607AQW) Villa Adelina, Provincia de Buenos Aires  
Argentina  
Tel /Fax: (54 + 11) 4765-7777 / 4763-3262

Ventas: zkxaudio@ciudad.com.ar  
Depto. Técnico: dtotecnicozkxaudio@ciudad.com.ar  
Site: <http://www.zkxargentina.com.ar>



ADVERTENCIA DE SEGURIDAD COMUN A TODAS LAS POTENCIAS



**ADVERTENCIA PARA REDUCIR EL RIESGO DE FUEGO O SHOCK ELECTRICO, NO EXPONGA ESTA UNIDAD A LA LLUVIA O HUMEDAD**



No permita que entre agua o algún tipo de líquido a la unidad. Si ésta a sido expuesta a lluvia o líquidos, por favor, desenchufe inmediatamente el cable de la energía desde la salida (con LAS MANOS SECAS) y llame a un servicio técnico calificado para chequear la unidad. Mantenga esta unidad alejada de fuentes de calor com radiadores, registradores de calor, estufas, etc. Esta unidad contiene piezas que no pueden ser reparadas por el usuario. Consulte con todo tipo de servicio que necesite a un ingeniero calificado a través de su vendedor ZKX.



El triángulo con una flecha que se asemeja a un rayo que se encuentra en su componente lo alerta de la presencia de "voltaje peligroso" sin aislar dentro del cercamiento que puede ser suficiente para constituir en un riesgo de shock. El triángulo con un signo de exclamación le recuerda que es importante la lectura de las instrucciones de reparación y mantenimiento que está en este presente manual.

**¡ADVERTENCIAS!**

- El equipo debe ubicarse cerca de un tomacorriente y este debe ser fácilmente accesible.
- El equipo no debe exponerse al goteo o salpicaduras y no deben colocarse objetos llenos de líquido, tales como jarrones, vasos, etc. Si el cable de alimentación se encuentra dañado, no utilice el producto. En este caso el cable debe ser reemplazado por el fabricante o por el personal técnico autorizado.
- No exponga la unidad a fuentes de llama o calor intenso. No apoye sobre ella velas encendidas ni objetos similares. No deje el aparato al alcance de la luz solar directa.
- Ubique el aparato en un lugar con adecuada ventilación. No lo apoye sobre alfombras, sillones ni otras superficies blandas o irregulares. No tape las rendijas de ventilación: no apoye sobre la unidad periódicos, carpetas, manteles, etc.
- Asegure una buena estabilidad del aparato. Evite ubicarlo sobre superficies inclinadas.
- No lo exponga a golpes ni vibraciones mecánicas.
- No cambie la ficha de alimentación ni utilice adaptadores. Si su instalación domiciliaria no posee tomacorrientes compatibles con la ficha, acuda a un electricista matriculado para que realice los cambios necesarios en su instalación eléctrica.

**PRECAUCION**

**PARA REDUCIR EL RIESGO DE SHOCK ELECTRICO, NO REMUEVA LAS COBERTURAS (O EL RESPALDO). NO HAY PIEZAS REPARABLES POR EL USUARIO DENTRO DE LA UNIDAD. CONSULTE TODO TIPO DE SERVICIO A UN PERSONAL DE SERVICIO CALIFICADO**

CARACTERISTICAS

- Avanzado diseño con circuito de tercera generación.
- Salida de alta corriente.
- Limitador de entrada.
- Estereo seleccionable, modos de amplificador: estereo / puente.
- Controles de ganancia individuales.
- Refrigeración forzada por turbina.
- Gabinete robusto.
- Accesibilidad para rack de 19".
- Sistema de limitación automática de rápida recuperación por clipping.
- DIPS: Digital Intelligent Protection System.
- Linkeo para posibilitar la conexión de otros amplificadores.

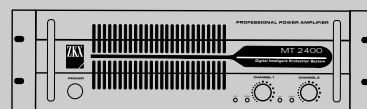

- \*Nivel de entrada seleccionable 0dBu / 1,4V.
- \*Refrigeración forzada por turbina con control de temperatura.
- \*Llave de conmutación de entrada LINK / OFF.
- \*Llave GROUND - LIFT.

\* Solo para los modelos MT 2000 y MT 2400s.

INSTALACION

ARMADO

El amplificador de potencia puede ser instalado en una unidad de rack de 19". Requiere de 3 unidades (5.25 pulgadas) de altura y puede asegurarse al rack con cuatro tornillos y arandelas. En un rack, es mejor armar las unidades, una sobre la otra, con al menos una unidad de espacio entre dos amplificadores. Esto le brinda una ventilación y soporte eficientes.

REFRIGERACION

Antes de armar su amplificador, usted debe familiarizarse con los requerimientos para la refrigeración. El aire fluye desde atrás hacia adelante, por lo que es importante no bloquear la parte frontal. Si el amplificador se monta a través de rack, los espacios abiertos en la parte frontal del rack deben ser cubiertos para prevenir que el aire caliente sea devuelto a la ventilación de atrás hacia adelante. Las restricciones de la ventilación son las causas más comunes de la refrigeración inadecuada. Esto puede ser resultado del armado inapropiado, de conexiones deficientes, de polvo en los filtros y de las puertas cerradas en el rack. Arme el amplificador de manera tal que permita la salida de la ventilación en la parte frontal para asegurar de que su amplificador funcione apropiadamente.

CONEXIONADO

El conexionado de las series MT, MTs y MTC hacia sus cajas acústicas, en el modo ESTEREO, debe realizarse de la siguiente manera: mueva la llave que se encuentra en la parte trasera de su gabinete y colóquela en este modo. Conecte el positivo (+) y el negativo (-), que sale de cada caja acústica, a cada respectivo canal (channel 1 y channel 2). Como se muestra en la figura 1.



figura 1.

Para el modo puente (BRIDGE), coloque la llave en esa posición, conecte solo a las borneras rojas de cada canal. Como se muestra en la figura 2. NO UTILICE LAS BORNERS NEGRAS PARA EL MODO BRIDGE CUANDO ESTE LA LLAVE EN ESTE MISMO.

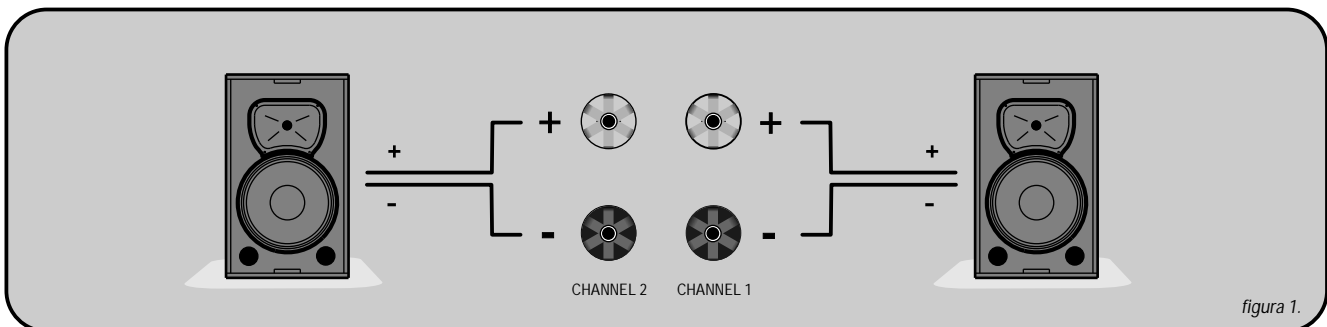

figura 2.

## DESCRIPCION DEL PANEL FRONTAL

### 1 - CONTROL DE GANANCIA

Estas dos perillas son controles de nivel para cada canal del amplificador. La ganancia aumenta cuando se gira la perilla en sentido horario. Esta unidad se caracteriza por tener controles de ganancia.

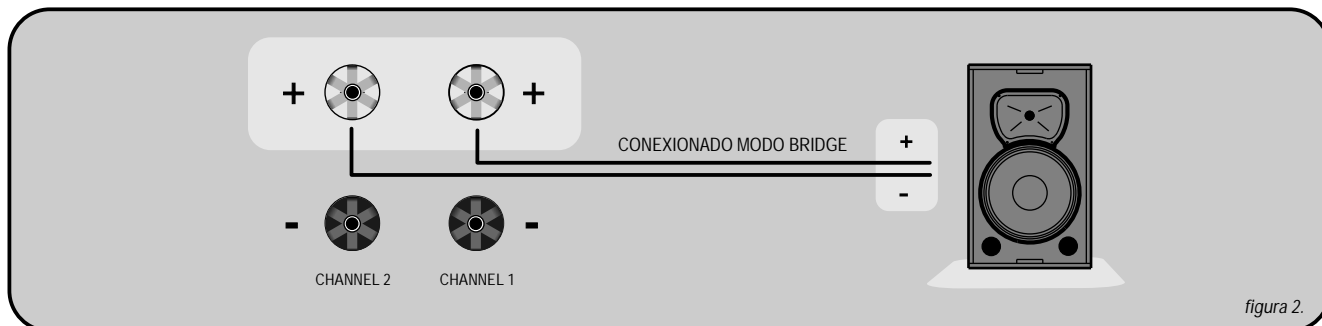
### 2 - FUNCIONAMIENTO DEL SISTEMA DIPS

Al encender la unidad de potencia se pone en funcionamiento el sistema de protección DIPS. El LED rojo (DIPS) ubicado en el frente, destellará tres veces en intervalos de un segundo de duración, indicando el retardo de la línea de parlantes. A continuación se encenderá el LED (OP) indicando que la unidad está en correcto funcionamiento.

**IMPORTANTE:** Si después de haber encendido el LED (OP) o antes de esto, el LED (DIPS) encendiera en forma permanente, nos indicará que el equipo presenta alguna anomalía en las líneas del sistema acústico (corto-circuito de salida). No se alarme sus parlantes no corren riesgos. Si la anomalía fuese momentánea, el sistema DIPS verificará la salida durante una fracción de segundo y restaurará la misma por sí solo e indicará el funcionamiento correcto LED (OP). Si esto no sucediera revise las líneas de salida y corrija el problema restaurando el aislamiento donde fuera necesario. Tenga en cuenta que el sistema DIPS le permitirá hasta cinco oportunidades de corrección del desperfecto sin tener que apagar la unidad, después de la quinta detección de error, el LED (DIPS) encenderá en forma intermitente bloqueando la unidad hasta que se solucione el inconveniente.

Para resetear el sistema, solo apague la unidad y vuelva a encenderla luego de unos segundos. En caso de que al encender la unidad el LED rojo (DIPS) quedase encendido en forma permanente por favor consulte con nuestro departamento técnico.

### 3 - LED DE OPERACION (OP)

Cada canal del amplificador de potencia posee un LED (OP) que indica el modo de operación del sistema ( verde modo estereo o ambar modo puente) para línea MT. Para la serie MTs el LED (OP) modo de operación del sistema será azul y en el sistema bridge se apaga el LED (OP) del CH 2.

### 4 - INTERRUPTOR DE ENERGIA

Aunque la serie MT o MTs de la serie de amplificadores ZKX tenga un circuito de retardo de encendido, una buena practica, es reducir ambos controles de ganancia, antes de encender el amplificador. El procedimiento de encendido para un sistema de audio debe empezar desde los instrumentos seguida por la mezcladora y usted debe verificar si todas las operaciones del sistema están normales antes de encender el amplificador.

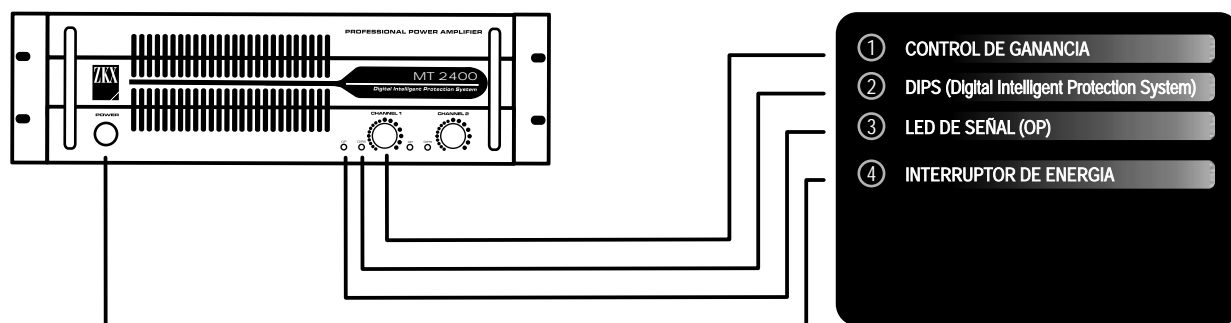

\* Este gráfico sirve de referencia para toda la línea de amplificadores MT, MTs y MTc.

DESCRIPCION DEL PANEL TRASERO

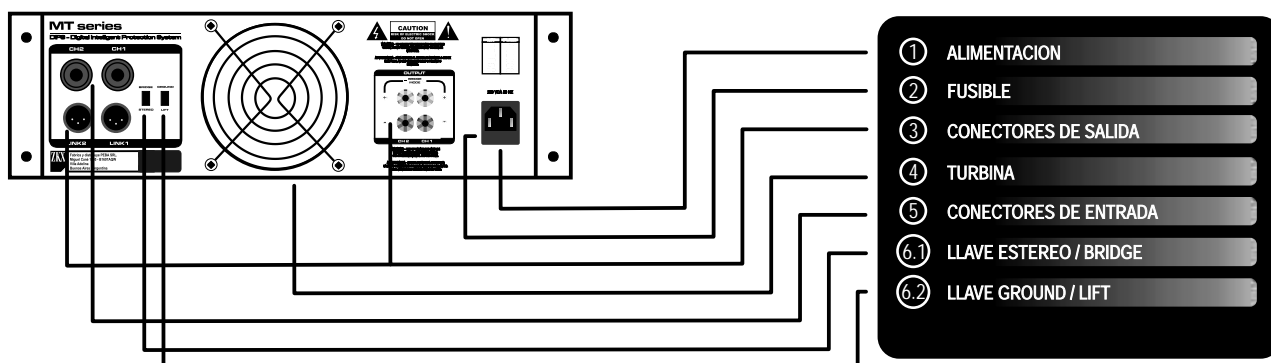

\* Gráfico solo valido para los modelos MT 250, 500, 1000, 1500, MTs 700, 1400 y MTc 8001.

1 - ALIMENTACION

Todas las unidades están armadas con un enchufe apropiado con el cable para el voltaje AC requerido. Este producto esta equipado con un enchufe con toma a tierra. Esto es para su seguridad y no debe ser eliminado. Verifique el voltaje AC antes de conectar el enchufe.

2 - FUSIBLE

Se provee en fusible para proteger la fuente de alimentación de excesiva corriente. Se ubica en la parte trasera del panel al lado de la alimentación.

3 - CONECTORES DE SALIDA:

OUTPUT: Se provee de un par de borneras para la conexión de salida de cada canal. Los altoparlantes pueden ser fácilmente conectados, mediante el uso de enchufes banana spade plugs o cables desnudos. Los spade plugs y los cables desnudos deben ser ambos atornillados, firmemente para evitar un cortocircuito.

LINK: Se provee de 2 (dos) conectores XLR 3 pins, para posibilitar la conexión a otra potencia.

4 - TURBINA

Esta turbina asegura la temperatura adecuada en el interior del equipo. Mantenga las ventilaciones frontal y trasera limpias para permitir un fluido completo. el aire caliente sale por el frente del amplificador, por lo que no calienta el interior del rack. Asegurese que el aire fresco pueda entrar al rack.

5 - CONECTORES DE ENTRADA (INPUT)

El amplificador ofrece los conectores Neutrik Combo, plug 6,5 XLR 3 pins.

6.1 - LLAVE ESTEREO / BRIDGE

Apague el equipo antes de cambiar el modo de operación. En la operación estereo, cada canal del amplificador funciona independientemente de su propia señal y de los parlantes. En la operación PUENTE, ambos canales pueden ser configurados para manejar una carga única al doble de energía. Utilice el siguiente procedimiento de seguridad cuando cambie de modo estereo a puente:

6.2 - LLAVE GROUND / LIFT

Esta llave permite la variación de conexión de tierra del equipo.

GROUND: Conexión directa a chasis.

LIFT: Conexión aislada de chasis.



**ATENCIÓN**

- A** APAGUE EL AMPLIFICADOR.
- B** PARA LA SERIE MT COLOQUE UN PARLANTE DE NO MENOS DE OCHO OHMS DE IMPEDANCIA, EN LOS TERMINALES DE SALIDA ROJA (+) DEL AMPLIFICADOR. EN LA SERIE MTs COLOQUE UN PARLANTE DE NO MENOS DE CUATRO OHMS DE IMPEDANCIA, EN LOS TERMINALES DE SALIDA ROJA (+) DEL AMPLIFICADOR
- C** ASEGURESE DE QUE ALLA SOLO UNA SEÑAL DE ENTRADA CONECTADA AL CH 1.
- D** COLOQUE EL AMPLIFICADOR EN MODO PUENTE (BRIDGE).
- E** GIRE LOS CONTROLES GAIN DE CH 1 Y CH 2 AL EXTREMO IZQUIERDO Y LUEGO ENCIENDA EL AMPLIFICADOR.
- F** EL CONTROL DE GANANCIA SE EFECTUARA MEDIANTE CH 1.

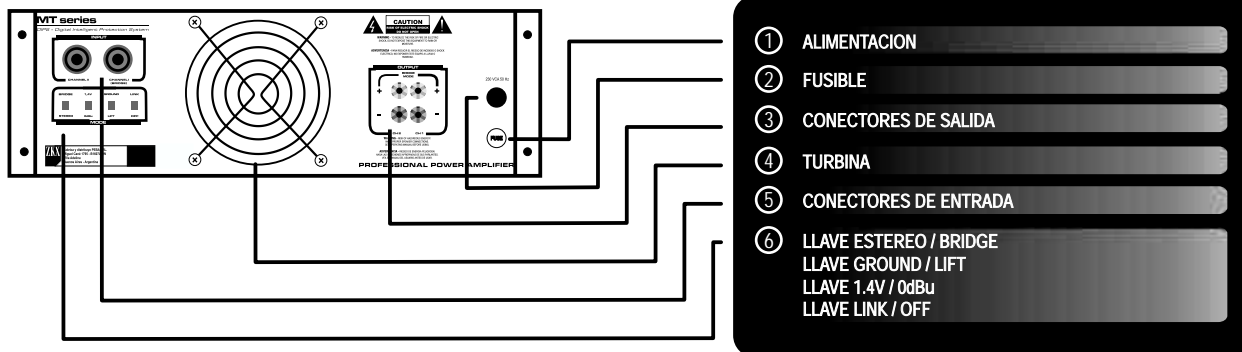

\* Gráfico solo valido para los modelos MT 2000 y MTs 2400.

6 - LLAVE ESTEREO / BRIDGE

Apague el equipo antes de cambiar el modo de operación. En la operación estereo, cada canal del amplificador funciona independientemente de su propia señal y de los parlantes. En la operación PUENTE, ambos canales pueden ser configurados para manejar una carga única al doble de energía. Utilice el siguiente procedimiento de seguridad cuando cambie de modo estereo a puente:

6 - LLAVE GROUND / LIFT

Esta llave permite la variación de conexión de tierra del equipo.

GROUND: Conexión directa a chasis.

LIFT: Conexión aislada de chasis.

6 - LLAVE 1.4 V / 0dBu

Mediante esta llave usted podrá seleccionar la sensibilidad de su equipo a 0dBu ( sistemas no balanceados), o 1.4 Volt ( sistemas balanceados).

6 - LLAVE LINK / OFF

Por medio de esta llave, usted podrá conectar varios equipos en paralelo, utilizando cualquiera de los dos conectores ( INPUT) como entrada de señal y el restante como salida hacia otro amplificador.

REFERENCIAS DE MEDIDAS Y PESOS

**MODELOS**  
250, 500, 1000, 1500, 700, 1400, 8001.

---

- Ancho: 485 mm
- Alto: 129 mm
- Profundidad: 375 mm
- Pesos
 

|                 |                  |                   |
|-----------------|------------------|-------------------|
| MT 250: 9.6 Kg  | MT 1000: 14.9 Kg | MTs 700: 16.6 Kg  |
| MT 500: 13.1 Kg | MT 1500: 18 Kg   | MTs 1400: 17.8 Kg |
|                 |                  | MTc 8001: 16.6 Kg |

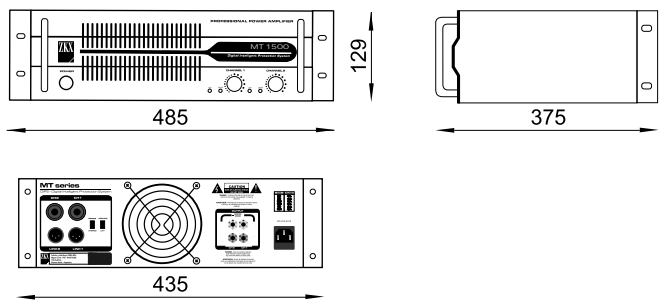

**MODELOS**  
2000, 2400.

---

- Ancho: 485 mm
- Alto: 129 mm
- Profundidad: 555 mm
- Pesos
 

|                |
|----------------|
| MT 2000: 30 Kg |
| MT 2400: 28 Kg |

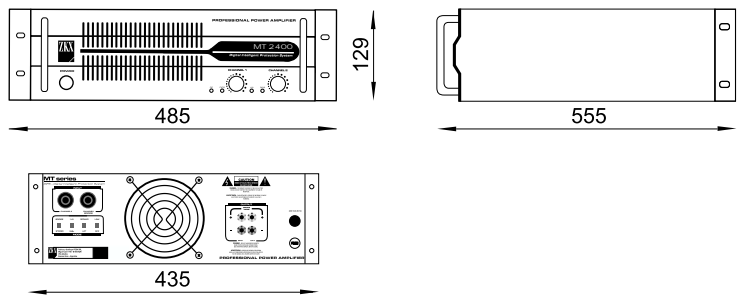

ESPECIFICACIONES TECNICAS POR MODELOS

| MODELOS  | 250  | 500   | 1000   | 1500   | 2000   | 700   | 1400   | 2400   | 8001   |
|--|--|---|--|--|--|---|--|--|--|
| <b>POTENCIA DE SALIDA</b><br>8 ohms x canal<br>4 ohms x canal<br>2 ohms x canal<br>1 ohms x canal<br>bridge mono<br>8 ohms<br>4 ohms<br>2 ohms | 90 W<br>130 W<br>•<br>•<br>250 W<br>•<br>• | 175 W<br>260 W<br>•<br>•<br>500 W<br>•<br>• | 270 W<br>480 W<br>•<br>•<br>1000 W<br>•<br>• | 375 W<br>750 W<br>•<br>•<br>1500 W<br>•<br>• | 500 W<br>960 W<br>•<br>•<br>1800 W<br>•<br>• | 185 W<br>290 W<br>360 W<br>•<br>550 W<br>700 W<br>• | 280 W<br>500 W<br>690 W<br>•<br>900 W<br>1400 W<br>• | 430 W<br>840 W<br>1100 W<br>•<br>1600 W<br>2100 W<br>• | 60 W<br>125 W<br>199 W<br>255 W<br>240 W<br>385 W<br>490 W |
| <b>RESPUESTA EN HZ</b><br>- 10 dB potencia máxima  | 20Hz a 20.000Hz + / - 0.2 dB               |   |  |  |  |   |  |  |  |
| <b>DISTORSION ARMONICA TOTAL</b><br>Medida 1Khz  | < 0,1% a 10% del clipping                  |   |  |  |  |   |  |  |  |
| <b>RELACION SEÑAL / RUIDO</b><br>Entre 20Hz y 20Khz  | mejor que 100 dB                           |   |  |  |  |   |  |  |  |
| <b>AMORTIGUAMIENTO</b><br>Entre 10Hz / 400Hz   | >500 @ 8 ohms                              |   |  |  |  |   |  |  |  |
| <b>SENSIBILIDAD</b><br>Máxima potencia @ 8 ohms  | 0 dBu                                      |   |  |  |  |   |  |  |  |
| <b>IMPEDANCIA DE ENTRADA</b>   | balanceada 20K ohms                        |   |  |  |  |   |  |  |  |
| <b>ALIMENTACION</b>  | 220V 50Hz 3A                               | 220V 50Hz 4A                                | 220V 50Hz 6A                                 | 220V 50Hz 8A                                 | 220V 50Hz 15A                                | 220V 50Hz 6A  | 220V 50Hz 10A  | 220V 50Hz 15A  | desbalanceada 10K ohms                                     |
| <b>DIMENSIONES</b>   | desbalanceada 10K ohms                     |   |  |  |  |   |  |  |  |
| <b>PESO</b>  | 9.6 Kg                                     | 13.1 Kg                                     | 14.9 Kg                                      | 18 Kg  | 30 Kg  | 16.6 Kg   | 17.8 Kg  | 28 Kg  | desbalanceada 10K ohms                                     |
|  |  |   | 485 x 129 x 375                              |  | 485 x 129 x 555                              | 485 x 129 x 375                                     | 485 x 129 x 555                                      | 485 x 129 x 555  | 220V 50Hz 5A   |
|  |  |   |  |  |  |   |  |  | 485 x 129 x 555  |
|  |  |   |  |  |  |   |  |  | 16.6 Kg  |



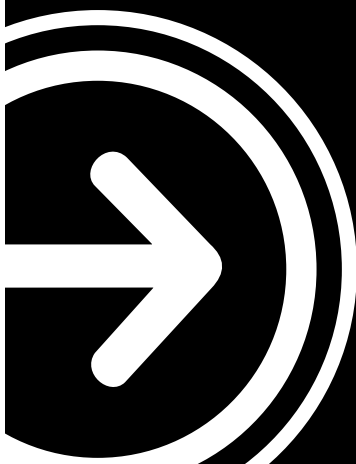

# User`s Manual

*ENGLISH*

## ■ INTRODUCTION

---

ZKX audio offers a brand new MT line series. A whole different image and technicians updates for you to get a better product. An over the line design that allowed you to work even in the worst conditions of the different temperatures for the different places of the country. The MT series provides a variety of appliances going from the very small studio to PA systems. Dj s and sound workers are able to own a national amplifier with an unique up sale service, fast and safe solutions delivery like no other foreign equipment would ever give.

Thank you for choosing us today, when we still young but growing because of you. We are one of the biggest amplifiers trades in the market in Argentina so far.

Keep this unit clean by using a soft dry brush and occasionally wiping it with a damp cloth. Do not use any others solvents, which may damage the paint or plastic parts. Regular care and inspection will be rewarded by a long life product and maximun reliability.

This unit was carefully packed at the manufacturing site and the packaging box was designed to protect the unit from rough handling. We recommend that you carefully examine the packaging and its contents for any signs of physical damage which may have occurred during transportation.

If the unit is damaged: notify your dealer and the shipping company immediately. Claims for damage or replacement may not be granted if not reported properly or in a timely manner.



ZKX audio  
Miguel Cane 1795  
(B1607AQW) Villa Adelina, Province of Buenos Aires  
Argentina  
Phone /Fax: (54 + 11) 4765-7777 / 4763-3262

Sales: [zkxaudio@ciudad.com.ar](mailto:zkxaudio@ciudad.com.ar)  
Technical Department: [dtotecnicozkxaudio@ciudad.com.ar](mailto:dtotecnicozkxaudio@ciudad.com.ar)  
Site: <http://www.zkxargentina.com.ar>



## SAFETY PRECAUTIONS FOR ALL VOLTAGES!



**WARNING- TO REDUCE THE RISK OF FIRE OR ELECTRIC SHOCK,  
DO NOT EXPOSE THIS UNIT TO RAIN  
OR MOISTURE**



Do not allow water or liquids to be spilled into this unit. If the unit has been exposed to rain or liquids, please unplug the power cord immediately from the outlet (with DRY HANDS) and get a qualified service technician to check it. Keep this unit away from heat sources such as radiators, heat registers, stoves, etc. This unit contains no user – serviceable parts. Refer all service needs to qualified service engineer through a ZKX dealer.



This triangle with an arrow similar to a flash of lightning that appears on your component alerts you to the presence of uninsulated "dangerous voltage" inside the enclosure that may be sufficient to constitute a risk or shock. The triangle with an exclamation mark was designed to point out the need to read carefully the repair and maintenance instructions in this accompanying literature.

!WARNINGS!

- The equipment must be located near an easily accessible power outlet.
- The equipment does not have to be exposed to dripping or splashes and do not place objects filled with liquid, such as vases or glasses, on the apparatus.
- If the feeder is damaged, do not use the product. In this case the cable must be replaced by the manufacturer or authorized technical personnel.
- Do not expose the unit to flame or intense heat sources. Do not place lighted candles or any other similar objects on the apparatus, which must not be reached by direct sunlight either.
- Do not install the appliance in a confined space since it needs a suitable ventilation. Do not place it on carpets, armchairs, as well as on other soft or uneven surface. Do not cover the ventilation of the apparatus with newspapers, folders, tablecloths, etc.
- Make sure it has a good stability. Avoid placing it on an inclined surface.
- Do not expose it to mechanical vibrations or blows
- Do not change the plug or use adapters. If your residential installation does not have power outlets which can be compatible with the plug, go to a registered electrician who will make the necessary changes in your electrical system.

CAUTION  
TO REDUCE THE RISK OF ELECTRIC SHOCK, DO NOT REMOVE  
COVER (OR BACK). NO USER –SERVICEABLE PARTS INSIDE.  
REFER SERVICING TO  
QUALIFIED SERVICE PERSONNEL.

## FEATURES

- Advanced powerful performance – third generation circuit design.
- Output of high current.
- Input limiter.
- Selective stereo, bridge mono amp modes.
- Independent gain controls.
- Cooling reinforced by turbine.
- Very rugged housing.
- Fits a standard 19" rack".
- Automatic limitation system of rapid recovery by clipping.
- DIPS: Digital Intelligent Protection System.
- LINK: enable to link to other amplifiers.

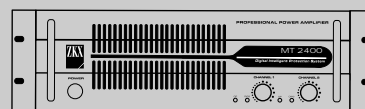

- \*Selective level input 0dBu / 1,4V.
- \*Cooling with temperature control.
- \*Input switch LINK / OFF.
- \*Switch GROUND - LIFT.

*\* Only for MT 2000 and MT 2400s series.*

## INSTALLATION

### MOUNTING

The power amplifier can be installed in a standard 19 inch equipment. It requires 3 units (5.25 inches) for the MT series of vertical rack space and secures to the rack cabinet with four rack mount screws and cup washers. Inside every rack, it is best to mount the units one above the other, leaving at least a unit of space between two amplifiers. This will provide for efficient airflow and support.

### COOLING

Before mounting your amplifier, you should become familiar with its cooling requirements. The air flows from back to front, so it is important not to block its frontal part. If the amplifier is rack – mounted, the open spaces on the front of the rack should be covered to prevent heated air being drawn back into the back - to - front airflow. Airflow restrictions are the most common cause of inadequate cooling. They may result from improper mounting, bundles of power cords, clogged dust filters and closed rack doors. Mount the amplifier to allow sufficient airflow out of the front outlets to ensure your amplifier works properly.

### CONNECTION

The connection of the series MT, MTs and MTc with their acoustic boxes, in the STEREO mode, must be accomplished in the following way: move the switch on the rear part of your cabinet and put it on STEREO. Connect the positive (+) and the negative (-) wires coming out of each acoustic box to each respective channel (channel I and channel II) as shown in figure 1.

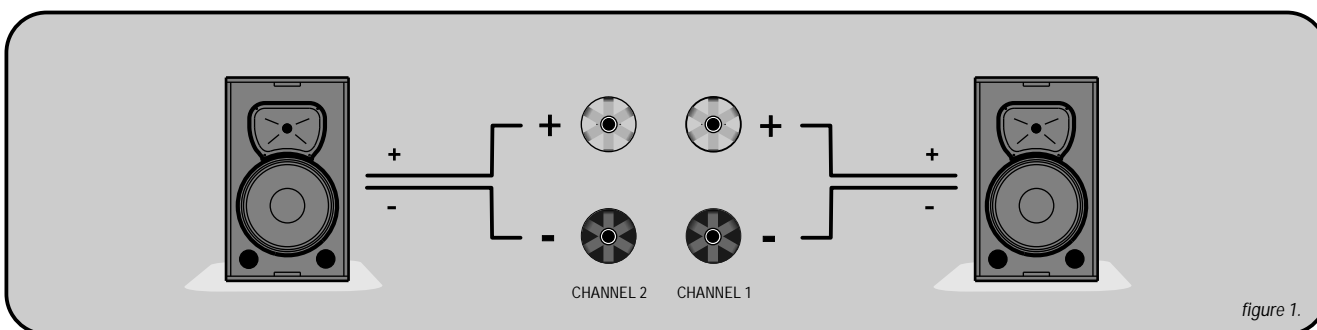
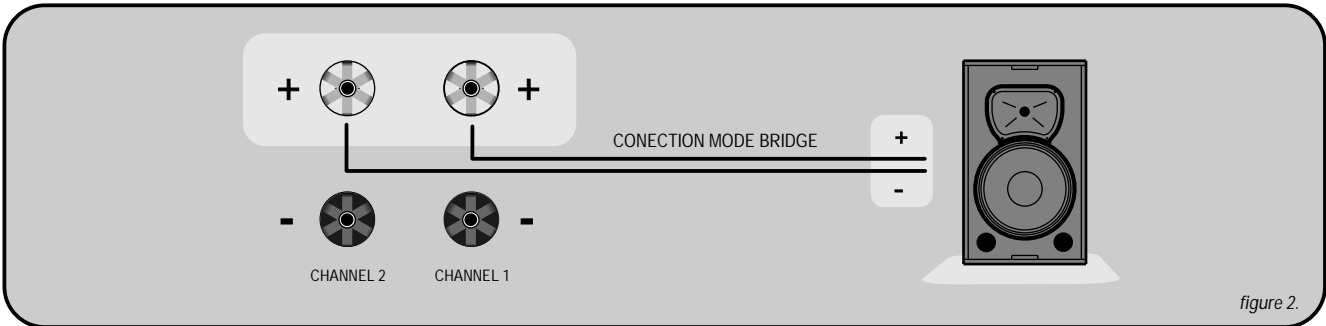

figure 1.

For the BRIDGE mode put the switch on that position and connect only to each channel red knobs. As shown in figure 2. DO NOT USE THE BLACK KNOBS FOR THE BRIDGE MODE WHEN THE SWITCH IS ALREADY ON THIS MODE.



## FRONT PANEL DESCRIPTION

### 1 - GAIN CONTROL

These two knobs control the level of each channel of the amplifier. Gain increases will result when the knob is turned in hourly sense. This unit is characterized by having gain controls.

### 2 - OPERATION OF THE DIPS SYSTEM

When the power unit is turned on, the DIPS protection system activates. The red LED (DIPS) located in the front, will flash three times for a second to show the delay of the loudspeakers. Then the LED (OP) will switch on indicating that the unit is already in operation.

**IMPORTANT:** If after having lit up the LED (OP) or before this, the LED (DIPS) would remain on, it will indicate that the system presents some malfunctioning in the lines of the acoustic system (short-circuit in the exit). If such is the case, do not worry your speakers will not be at risk.

If the anomaly were temporary the DIPS system will verify the exit in the fraction of a second and will be able to restore itself indicating correct operation LED (OP).

If this did not happen check the lines of exit and repair the problem insulating wherever necessary. Take into account that the DIPS system will give you up to five opportunities to correct the malfunctioning without turning it off. However, after the fifth signal of error detection, the LED (DIPS) will keep flashing, blocking the unit until the drawback is solved. In order to re-start the system, turn off the unit to turn it on again just after few seconds.

### 3 - OPERATION LED (OP))

Each channel of the amplifier has a LED (OP) that indicates the system operation mode (Green, stereo mode/ Amber, bridge mode).

### 4 - POWER SWITCH

Though the series MT or MTs of amplifiers ZKX has a circuit with delayed ignition, a good practice is to reduce both gain controls before switching on the amplifier.

The ignition procedure for an audio system must start from the instruments, followed by the blender and you must verify if all the system of operation is normal before lighting up the amplifier.

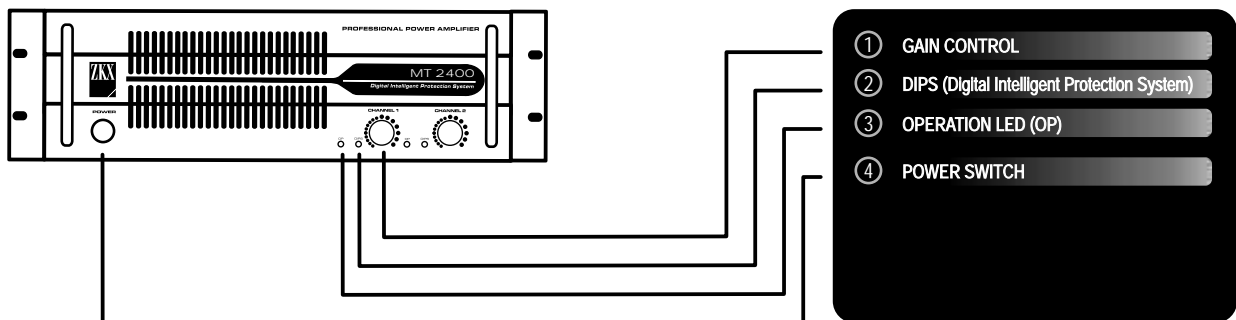

\* Only reference for all power amplifiers MT, Mts and MTc series.

REAR PANEL DESCRIPTION

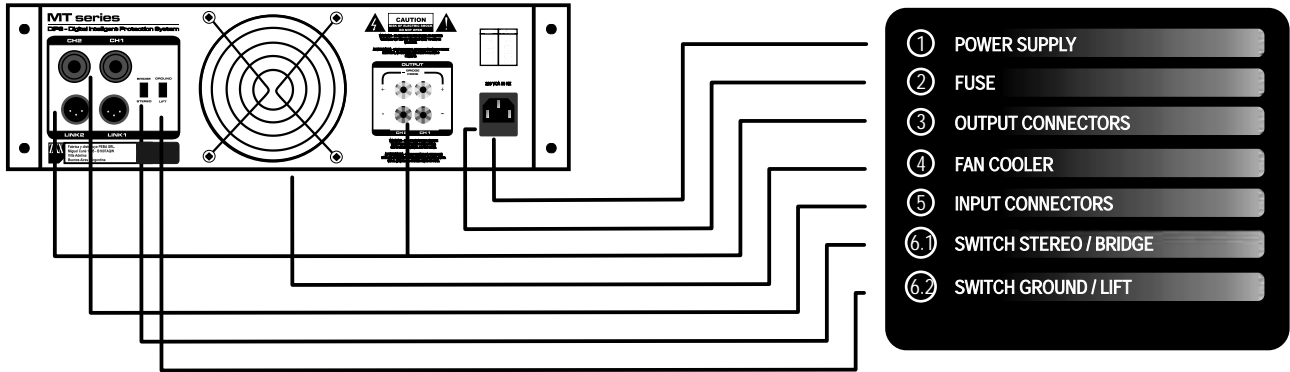

\* Only models MT 250, 500, 1000, 1500, MTs 700, 1400 and MTc 8001.

1 - POWER CORD

All the units are provided with an appropriate plug and cable according to the AC required voltage. This product is equipped with a ground plug which must not be removed for safety reasons. Please check AC voltage before connecting the plug.

2 - FUSE

It is provided with a fuse to protect the power supply from excessive current. It is located in the rear part of the panel next to the power cord.

3 - OUTPUT CONNECTORS

It is provided with a pair of posts for the exit connection to each channel. The speakers can be easily connected using banana, spade or nude cables. The spade plugs and the nude ones should be both firmly screwed to avoid a short circuit.

4 - FAN

This turbine insures adequate temperature inside the equipment. Keep the frontal and rear ventilations clean to allow a complete airflow. Hot air will pass through the front of the amplifier, so as not to heat the interior of the rack. Make sure of the fact that fresh air must enter fully into the rack.

5 - INPUT CONNECTORS

The entry amplifier offers the entry connectors Neutrik Combo, 6,5 XLR 3 pins.

6.1 - SWITCH STEREO / BRIDGE

Turn off energy before changing the operation manner. In the Stereo operation, each channel of the amplifier operates independently from their own signal and speakers. In the bridge operation, both channels can be configured to handle a singular load with double energy. Use the following safety procedure when pressing stereo or bridge mode.

6.2 - SWITCH GROUND / LIFT

This switch acts the as to connect the mass of signal entrance to chassis (GROUND) or to leave it floating way (LIFT).



**CAUTION**

- A** · TURN OFF THE AMPLIFIER.
- B** · FOR THE MT SERIES CHOOSE A SPEAKER OF NO LESS THAN 8 OHMS OF IMPEDANCE, IN THE RED EXIT TERMINALS (+) OF THE AMPLIFIER. FOR THE MTS SERIES SELECT A SPEAKER OF NO LESS THAN 4 OHMS OF IMPEDANCE, IN THE RED EXIT TERMINALS OF THE AMPLIFIER.
- C** MAKE SURE THAT THERE EXISTS ONLY ONE ENTRY SIGNAL CONNECTED TO THE CH1.
- D** PUT THE AMPLIFIER ON BRIDGE MODE.
- E** TURN THE GAIN CONTROLS OF CH1 AND CH2 TO THE LEFT EXTREME AND THEN LIGHT THE AMPLIFIER.
- F** GAIN CONTROL WILL BE PRODUCED BY CH1.

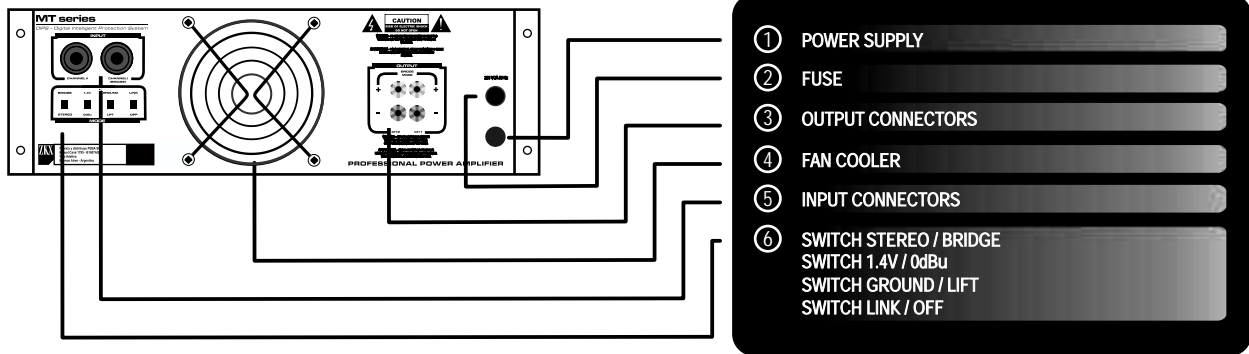

\* Gráfico solo valido para los modelos MT 2000 y MTs 2400.

6 - SWITCH STEREO / BRIDGE

Turn off energy before changing the operation manner. In the Stereo operation , each channel of the amplifier operates independently from their own signal and speakers. In the bridge operation, both channels can be configured to handle a singular load with double energy. Use the following safety procedure when pressing stereo or bridge mode.

6 - SWITCH 1.4 V / 0dBu

By means of this switch you will be able to select the sensitivity of your amplifier 0dBu ( systems unbalanced) or 1,4 Volt ( balanced systems).

6 - SWITCH GROUND / LIFT

This switch acts the as to connect the mass of signal entrance to chassis ( GROUND) or to leave it floating way ( LIFT).

6 - SWITCH LINK / OFF

By means of this switch you will be able to connect several equipment in parallel, using anyone of the two connectors ( INPUT) like signal entrance and the rest like exit to another amplifier.

MEASURE AND WEIGHT REFERENCE

**MODELS**  
250, 500, 1000, 1500, 700, 1400 and 8001.

- Width: 485 mm
- Height: 129 mm
- Depth: 375 mm
- Weight
 

|                 |                  |                   |
|-----------------|------------------|-------------------|
| MT 250: 9.6 Kg  | MT 1000: 14.9 Kg | MTs 700: 16.6 Kg  |
| MT 500: 13.1 Kg | MT 1500: 18 Kg   | MTs 1400: 17.8 Kg |
|                 |                  | MTc 8001: 16.6 Kg |

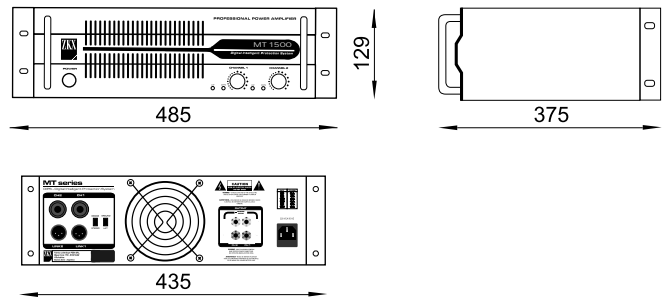

**MODELS**  
2000, 2400.

- Width: 485 mm
- Height: 129 mm
- Depth: 555 mm
- Weight
 

|                |
|----------------|
| MT 2000: 30 Kg |
| MT 2400: 28 Kg |

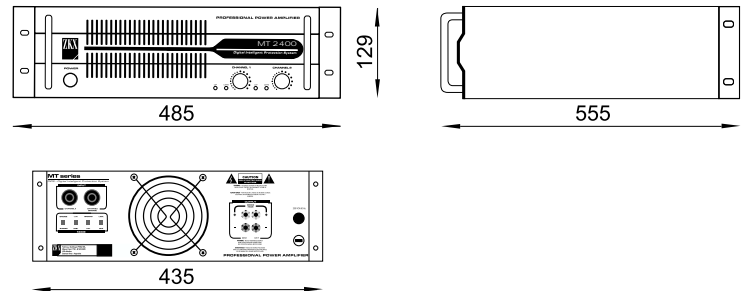

TECHNICAL SPECIFICATIONS BY MODELS

| MODELS   | 250  | 500   | 1000   | 1500   | 2000   | 700   | 1400   | 2400   | 8001   |
|--|--|---|--|--|--|---|--|--|--|
| <b>OUTPUT POWER</b><br>8 ohms per channel<br>4 ohms per channel<br>2 ohms per channel<br>1 ohms per channel<br>bridge mono<br>8 ohms<br>4 ohms<br>2 ohms | 90 W<br>130 W<br>•<br>•<br>250 W<br>•<br>• | 175 W<br>260 W<br>•<br>•<br>500 W<br>•<br>• | 270 W<br>480 W<br>•<br>•<br>1000 W<br>•<br>• | 375 W<br>750 W<br>•<br>•<br>1500 W<br>•<br>• | 500 W<br>960 W<br>•<br>•<br>1800 W<br>•<br>• | 185 W<br>290 W<br>360 W<br>•<br>550 W<br>700 W<br>• | 280 W<br>500 W<br>690 W<br>•<br>900 W<br>1400 W<br>• | 430 W<br>840 W<br>1100 W<br>•<br>1600 W<br>2100 W<br>• | 60 W<br>125 W<br>199 W<br>255 W<br>240 W<br>385 W<br>490 W |
| <b>FREQUENCY RESPONSE</b><br>- 10 dB below rated power   | 20Hz to 20.000Hz + / - 0.2 dB              |   |  |  |  |   |  |  |  |
| <b>THD (TOTAL HARMONIC DISTORTION)</b><br>Measure 1Khz   | < 0,1% to 10% del clipping                 |   |  |  |  |   |  |  |  |
| <b>RELATION SIGNAL / NOISE</b><br>Between 20Hz and 20Khz   | better than 100 dB                         |   |  |  |  |   |  |  |  |
| <b>DAMPING</b><br>Between 10Hz / 400Hz   | >500 @ 8 ohms                              |   |  |  |  |   |  |  |  |
| <b>INPUT SENSIVITY</b><br>Full rated power @ 8 ohms  | 0 dBu                                      |   |  |  |  |   |  |  |  |
| <b>INPUT IMPEDANCE</b>   | unbalanced 10K ohms                        |   | unbalanced 10K ohms                          |  | balanced 20K ohms                            |   | unbalanced 10K ohms                                  |  | unbalanced 10K ohms  |
| <b>POWER SUPPLY</b>  | 220V 50Hz 3A                               | 220V 50Hz 4A                                | 220V 50Hz 6A                                 | 220V 50Hz 8A                                 | 220V 50Hz 15A                                | 220V 50Hz 6A  | 220V 50Hz 10A  | 220V 50Hz 15A  | 220V 50Hz 5A   |
| <b>DIMENSIONS</b>  | 485 x 129 x 375                            |   |  |  |  |   |  |  |  |
| <b>WEIGHT</b>  | 9.6 Kg                                     | 13.1 Kg                                     | 14.9 Kg                                      | 18 Kg  | 30 Kg  | 16.6 Kg   | 17.8 Kg  | 28 Kg  | 16.6 Kg  |



NOTAS: \_\_\_\_\_

Blank lined area for notes, consisting of 20 horizontal lines.



ZKX AUDIO®  
Buenos Aires - Argentina  
Copyright © 2009. Todos los derechos reservados.  
ZKX logo son marcas registradas de ZKX AUDIO®.

---

[www.zkxargentina.com.ar](http://www.zkxargentina.com.ar)

